

TBEVO.6 CHASSIS

Ver 1.00
SETTING SHEET
セッティングシート

氏名
Name *Dai Sakaguchi*

日付
Date *12.04.2015*

気温
Air temp. *22°C*

湿度
Humidity

コース
Track *TS - Grossarthain Limeshalle*

コースコンディション
Track condition *EIS 2013 Carpet*

路面温度
Track temp.

《フロント》
(Front)

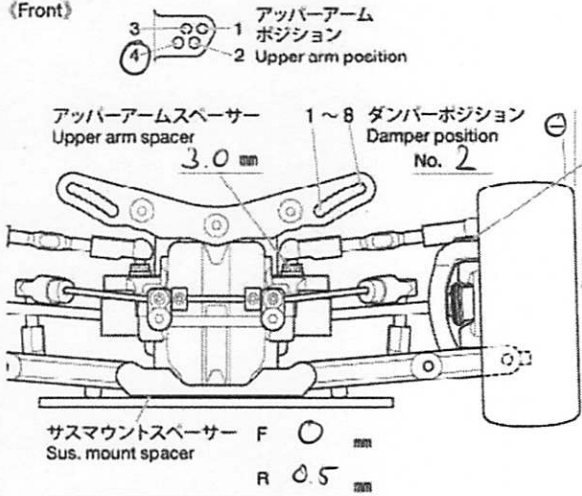

アッパーアームスペーサー Upper arm spacer	<i>1.0 mm</i>
ハブキャリア Hub carrier	<i>4 °</i>
キャンバー角 Camber angle	<i>1.5 °</i>
車高 Ground clearance	<i>5.2 mm</i>
リバウンドストローク Rebound stroke	mm
フロントドライブ Front drive	<i>Direct</i>
ギヤデフオイル Differential gear oil	番 #

スタビライザー Stabilizer	<i>1.4 mm</i>
ホイールハブ + スペーサー Wheel hub + spacer	mm

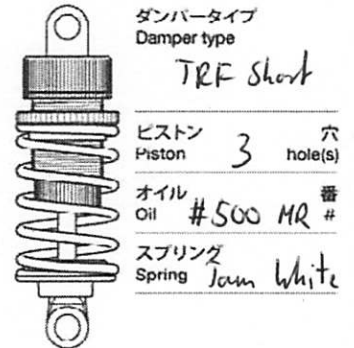

《リヤ》
(Rear)

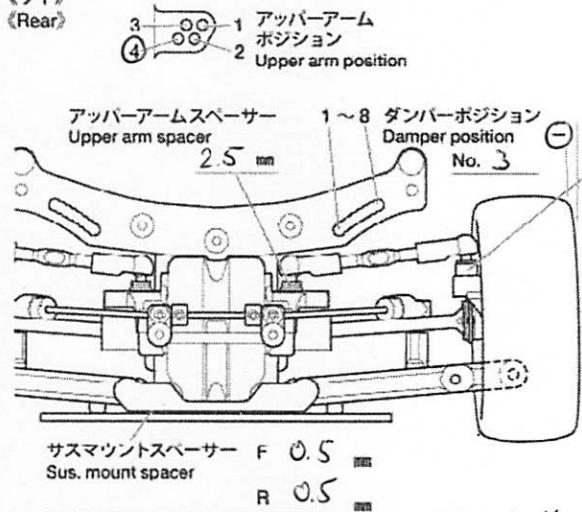

アッパーアームスペーサー Upper arm spacer	<i>3.0 mm</i>
リアアップライトタイプ Rear upright	<i>416 / (418)</i>
キャンバー角 Camber angle	<i>2.0 °</i>
車高 Ground clearance	<i>5.6 mm</i>
リバウンドストローク Rebound stroke	mm
リアドライブ Rear drive	<i>Gear D.II</i>
ギヤデフオイル Differential gear oil	<i>7.000</i> 番 # <i>Muchmore</i>

スタビライザー Stabilizer	<i>1.2 mm</i>
ホイールハブ + スペーサー Wheel hub + spacer	mm

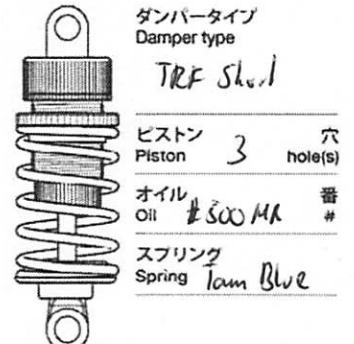

All ball-studs refer to old ones (-1mm) = 53907

フロントトー角
Toe angle (front) *0 °*

Fサスマウント
F sus. mount
1C 1B
Front Rear
Sep.

Rサスマウント
R sus. mount
1XA 1D
Front Rear
Sep.

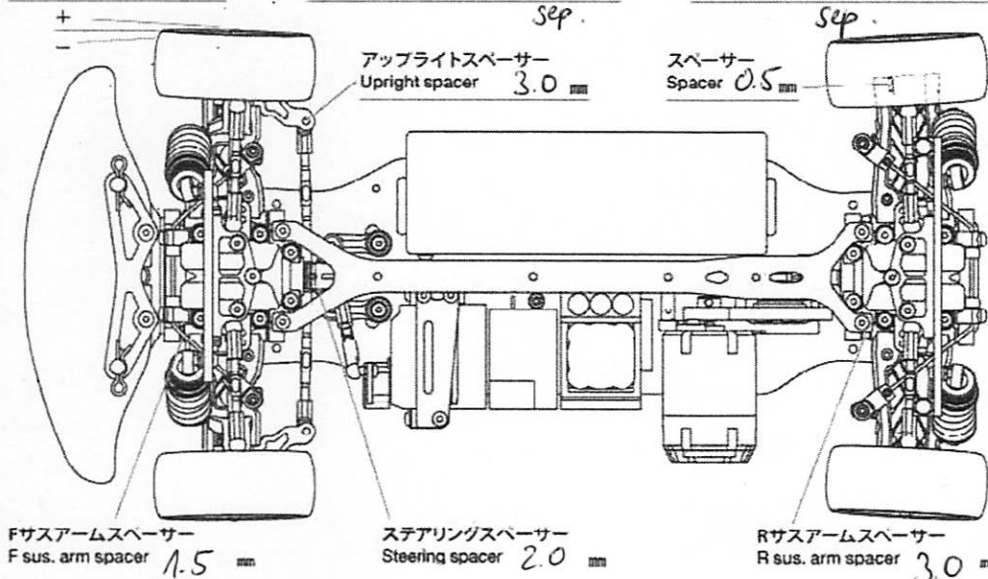

モーター
Motor *LRP X20 17.5T*

スパークギヤ
Spur gear *30 T*

ピニオンギヤ
Pinion gear *50 T*

バッテリー
Battery *Orion 6500*

ボディ
Body *HB 09x*

ウイング
Wing *Std.*

タイヤ
Tire *LRP CPX*

ホイール
Wheel *Std.* オフセット
Offset *0 mm*

インナー
Tire insert *Std.*

ベストラップ
Best lap *12.2 sec.*