

TRF 419 WORLD CHAMPION TEAM

TAMIYA RACING FACTORY

セッティングシート Ver 1.00 SETTING SHEET

氏名 *Dai Sakaguchi* 日付 *07.12.2014* 気温 *Air temp.* 湿度 *Humidity*

コース *EIS Hrotovice 2014* コースコンディション *Carpet* 路面温度 *Track temp.*

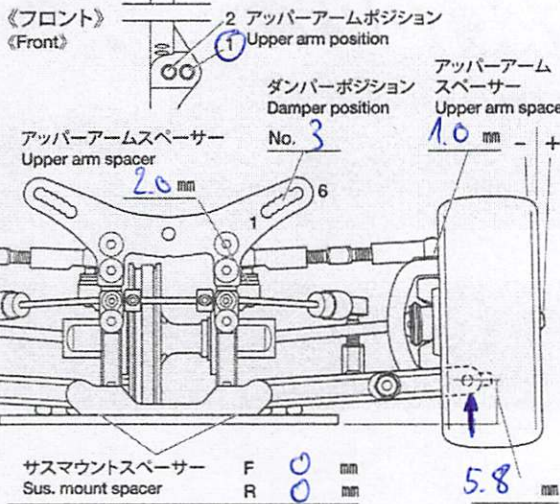

フロントアクスル(ハブキャリア) Front axle	<i>std.</i>	<i>4°</i>
キャンバースペーサー Camber angle	<i>1.5°</i>	
車高 Ground clearance	<i>5.2 mm</i>	
リバウンドストローク Rebound stroke		<i>mm</i>
スタビライザー Stabilizer	<i>std.</i>	<i>1.3</i>
ホイールスぺーサー Wheel spacer	<i>0.5 mm</i>	
フロントドライブ Front drive	<i>Solid Axle</i>	
デフオイル Differential oil	#	%

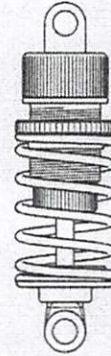

ダンパータイプ Damper type	
ピストン Piston	<i>std.</i> <i>3</i> 穴 <i>hole(s)</i>
オイル Oil	<i>MuchMore 500 #</i>
スプリング Spring	<i>Yokomo Pink</i>

メモ
Memo

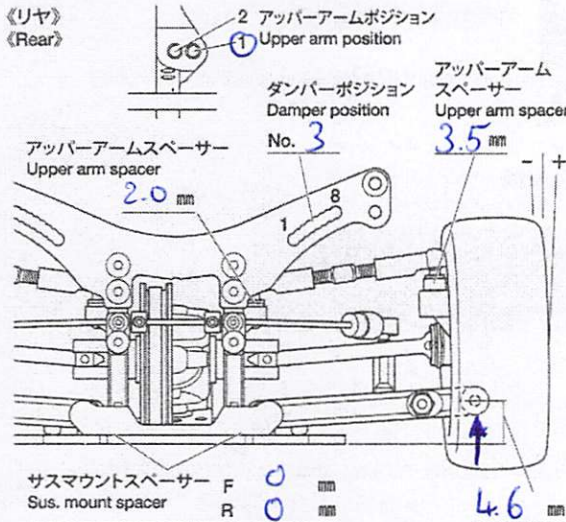

リヤアップライトタイプ Rear upright	<i>416 / 418</i>
キャンバースペーサー Camber angle	<i>2.0°</i>
車高 Ground clearance	<i>5.4 mm</i>
リバウンドストローク Rebound stroke	<i>mm</i>
スタビライザー Stabilizer	<i>std.</i> <i>1.2</i>
ホイールスぺーサー Wheel spacer	<i>0.5 mm</i>
リヤドライブ Rear drive	<i>Diff</i>
デフオイル Differential oil	<i>5k</i>

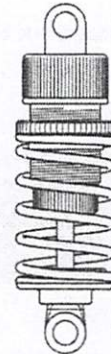

ダンパータイプ Damper type	
ピストン Piston	<i>std.</i> <i>3</i> 穴 <i>hole(s)</i>
オイル Oil	<i>MuchMore 600 #</i>
スプリング Spring	<i>Yokomo Blue</i>

メモ
Memo

All spacers meant with old 5mm Hex-Balls (418+419 has +1mm)

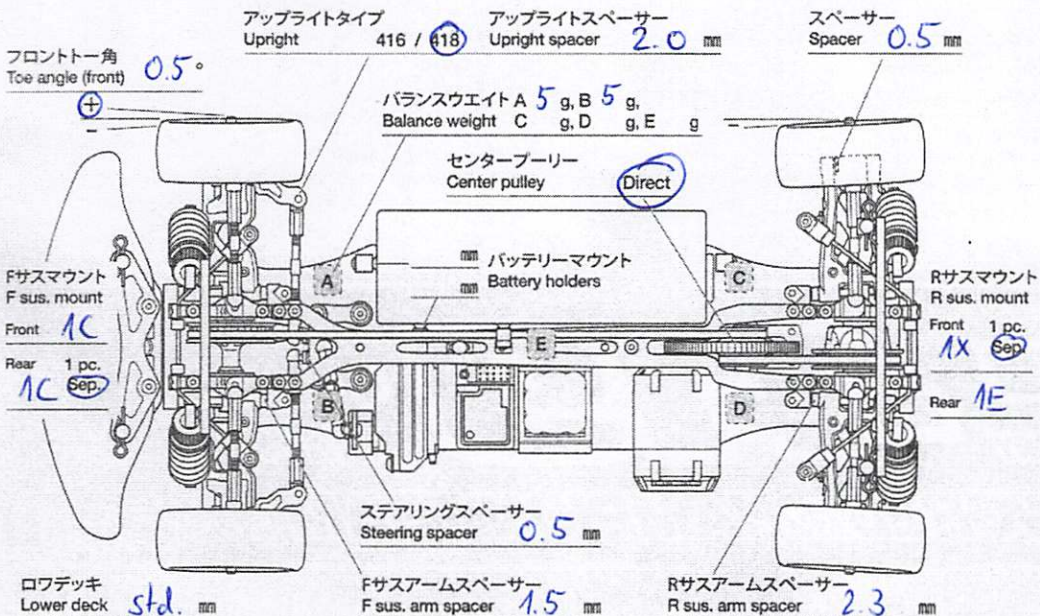

モーター Motor	<i>MR Flets 4.5</i>
スパークギヤ Spur gear	<i>ピニオンギヤ Pinion gear</i>
	<i>116 T 31 T</i>
バッテリー Battery	<i>/ g</i>
ボディ Body	<i>PF Speed 6 LW</i>
ウイング Wing	<i>DF HD</i>
タイヤ Tire	<i>Ride Rex 30</i>
ホイール Wheel	<i>Spec.</i>
インナー Tire insert	<i>Spec.</i>
ベストラップ Best lap	<i>15.2</i>