

# TRF 417

TAMIYA RACING FACTORY

Ver 1.00  
SETTING SHEET  
セッティングシート

氏名  
Name *Dai Sakaguchi*

日付  
Date *12.12.2010*

気温  
Air temp. *20°C*

湿度  
Humidity

コース  
Track *MHW Lunen 2010*

コースコンディション  
Track condition *Asphalt - Indoor*

路面温度  
Track temp.

《フロント》  
《Front》

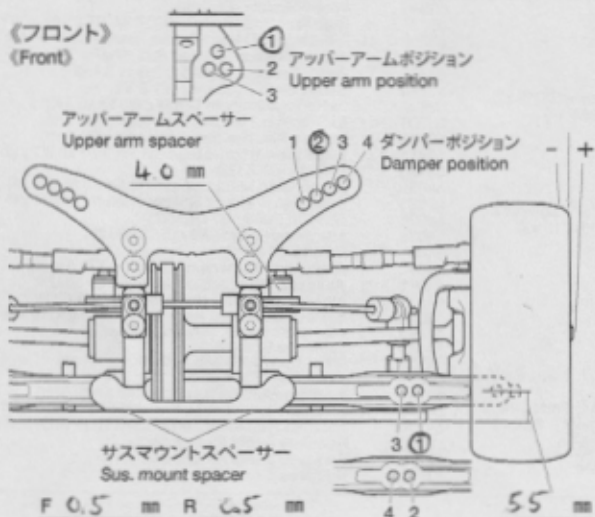

フロントアクスル(ハブキャリア) Front axle	2' ④
キャンバー角 Camber angle	1.5 °
車高 Ground clearance	4.5 mm
リバウンドストローク Rebound stroke	mm
フロントドライブ Front drive	One-way <u>Direct</u>
スタビライザー Stabilizer	S <u>M</u> H
ホイールスペーサー Wheel spacer	0 mm



ダンパータイプ  
Damper type

ピストン Piston	3	個 Piece(s)
オイル Oil	<i>Tamaya 400</i>	番 #
スプリング Spring	<i>Tam White</i>	

メモ  
Memo

《リヤ》  
《Rear》

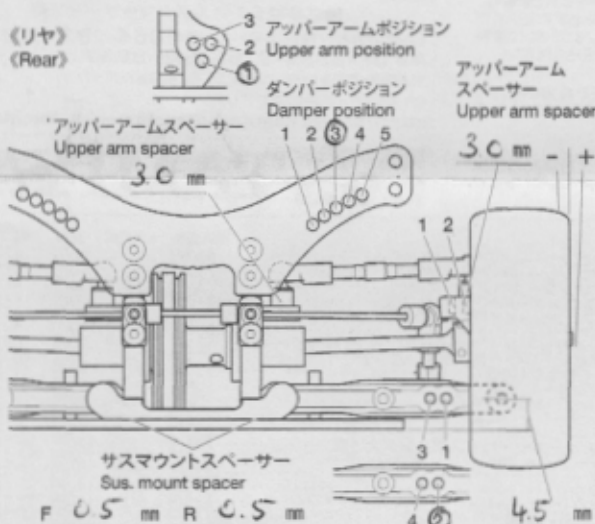

リヤアクスル Rear axle	0 °
キャンバー角 Camber angle	1.5 °
車高 Ground clearance	5.0 mm
リバウンドストローク Rebound stroke	mm
スタビライザー Stabilizer	<u>S</u> M H
ホイールスペーサー Wheel spacer	0 mm



ダンパータイプ  
Damper type

ピストン Piston	3	個 Piece(s)
オイル Oil	<i>Tamaya 400</i>	番 #
スプリング Spring	<i>Tam Blue</i>	

メモ  
Memo

フロントトー角  
Toe angle (front) 0 °

Fサスマウント  
F sus. mount Front *1C* Rear *1C*

Rサスマウント  
R sus. mount Front *1xA* Rear *1/E*

センタープーリー  
Center pulley One-way Direct アップライトスペーサー  
Upright spacer 0 mm

スペーサー  
Spacer 0.5 mm

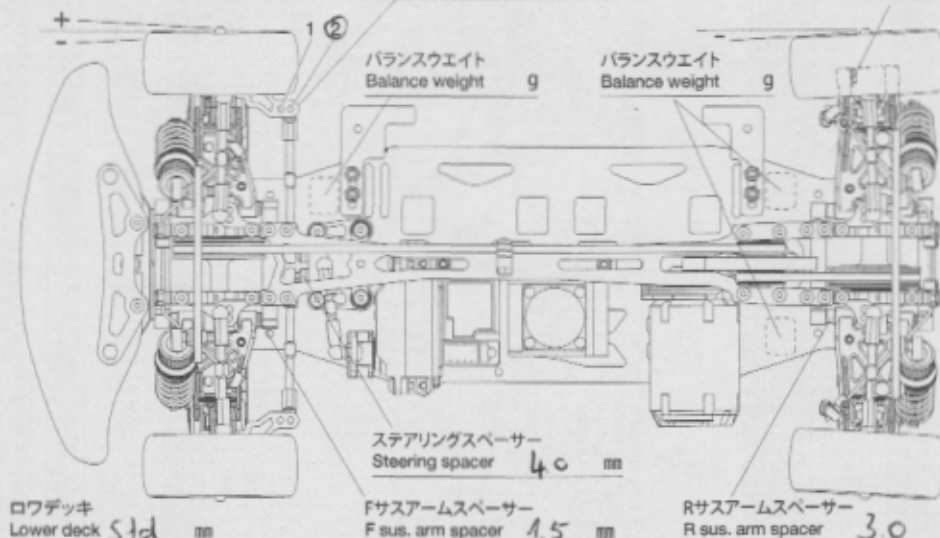

モーター  
Motor *LRP XM 175T*

スパークギヤ  
Spur gear *113 T*

ピニオンギヤ  
Pinion gear *44 T*

バッテリー  
Battery *Vantony 5400*

ボディ  
Body *LRP Mazda 6*

ウイング  
Wing *Std*

タイヤ  
Tire *LRP Vitec 30x*

ホイール  
Wheel *Std*

インナー  
Tire insert *Std*

ベストラップ  
Best lap